

# Electrobarras



  
**QCERT**  
ORGANISMO DE  
CERTIFICACIÓN

ACREDITADO ONAC  
CÓDIGO: 11-CPR-003  
ISO IEC 17065:2012

**RETIE**  
**IEC 61439-6:2012**

Certificado 2144

CONSTRUIDO POR **300**  
**IPR**  
INGENIERÍA  
WWW.IPR.COM.CO  
CALI-COLOMBIA



## Indice

### SISTEMA ELECTROBARRAS

	pág
TRANSPORTE DE ENERGÍA SEGURO Y CONFIABLE	3
BENEFICIOS	8
VENTAJAS	9
CARACTERÍSTICAS TÉCNICAS	11
COMPONENTES	14
INFORMACIÓN PARA PROCESO DE ENSAMBLE	24

# ELECTROBARRAS

## TRANSPORTE DE ENERGÍA SEGURO Y CONFIABLE

MECANO es ahora parte de la Multinacional Europea Gonvarri Industries, líder mundial en la transformación de acero y aluminio, con más de 60 años de experiencia. Gonvarri Industries ofrece productos y servicios que nos permiten complementarnos de forma estratégica, fortaleciendo nuestra posición en el mercado y consolidándonos como un negocio con mayores capacidades para atender los mercados actuales y potenciales.

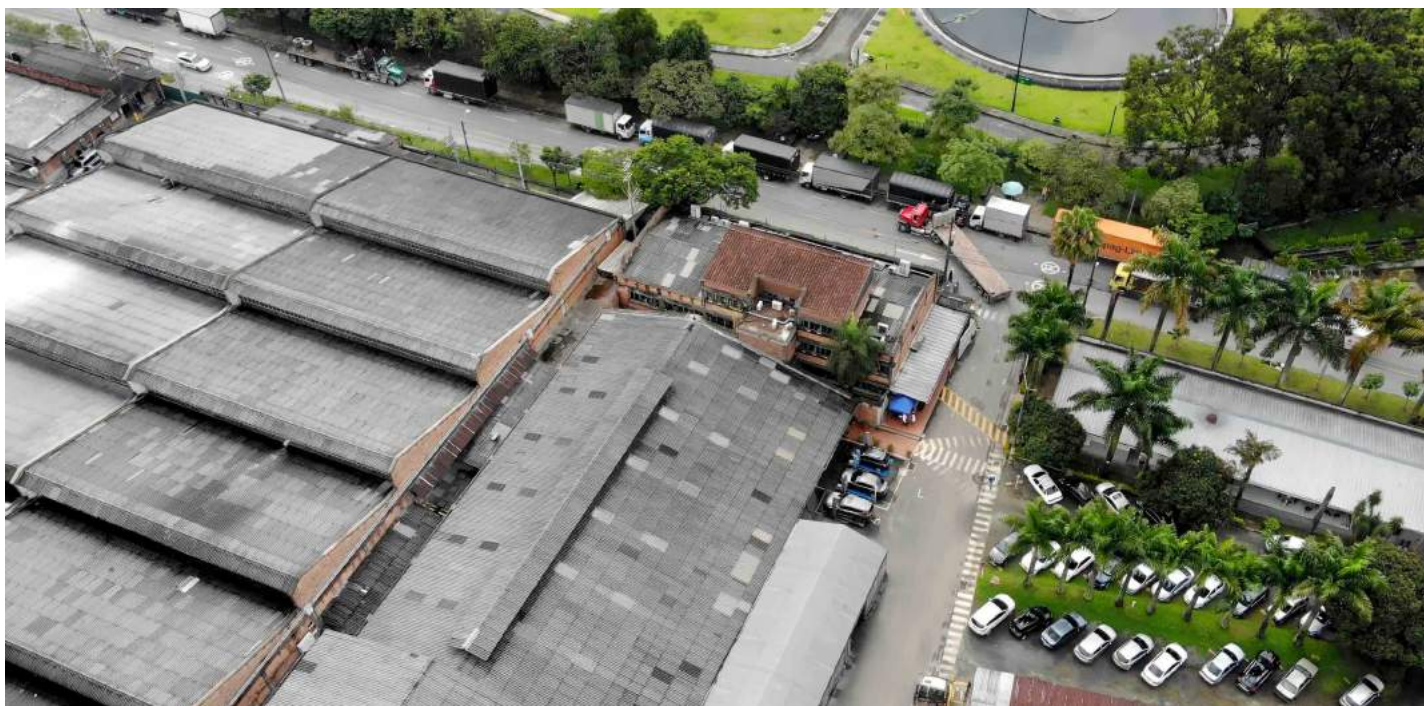

MECANO es una marca comprometida con el diseño, fabricación y suministro de sistemas para conducción de energía y datos de forma **Segura y Confiable**, con más de 35 años proporcionando productos debidamente certificados, cumpliendo reglamentos eléctricos a nivel nacional e internacional y comprometidos con la funcionalidad y seguridad del sistema.

MECANO cuenta con una excelente solución de ELECTROBARRAS; para sistemas de distribución eléctrica de **Baja tensión (250 Amp - 3200 Amp)** con el respaldo técnico y de calidad que nos caracteriza.

## Contamos con:

- ✓ Sistema probado y certificado bajo la norma IEC 61439-6.
- ✓ Soporte técnico durante el desarrollo de su proyecto en las etapas de diseño, implementación y puesta a punto.
- ✓ **Servicio postventa:** garantías y piezas de repuesto.
- ✓ Gracias a nuestros procesos productivos, podemos ofrecer a nuestros clientes productos a la medida de sus necesidades con excelentes tiempos de entrega.
- ✓ Planta de producción local.



## Respaldo y Experiencia

Nos respaldan más de

# 10 años de experiencia

en el suministro de Electrobarra, atendiendo diferentes proyectos en diferentes sectores: Industrial, institucional e infraestructura.



# Industrial



Celsa  
Guarne, Antioquia - Colombia



Planta Ramo  
Bogota, Cundinamarca Colombia



GRI Calvinho towers Argentina  
Argentina



## Institucional:



Clínica la Merced  
Barranquilla, Atlántico, Colombia



Clínica de Alta complejidad de Valledupar  
Valledupar, Cesar - Colombia



Clínica de ojos de Bogotá  
Bogotá, Cundinamarca - Colombia



# Infraestructura:



Túnel de Oriente Medellín - Rionegro  
Medellín, Antioquia - Colombia



Hupermall Bolivia Cochabamba  
Cochabamba, Bolivia



Estadio de Valledupar  
Valledupar, Cesar - Colombia



# BENEFICIOS

## SISTEMA ELECTROBARRAS



### Ahorro:

Las Electrobarras representan un ahorro significativo al comparar materiales, costos de instalación, eficiencia energética, activo fijo y mantenimiento, entre otras.

- El ahorro en los materiales es de hasta 30%.
- Su sistema modular permite un mayor rendimiento en los tiempos de instalación, pudiendo llegar a un 60%.
- Las pérdidas por caída de tensión son menores en comparación con los cables.
- Se puede depreciar contablemente como equipo eléctrico.
- Los costos del mantenimiento de las electrobarras son menores.



### Eficiencia energética:

Las Electrobarras, por sus conductores rectangulares, son más eficientes en la transmisión de energía ya que hacen que la resistencia efectiva o de corriente alterna sea menor.



### Reducción del impacto ambiental:

Para fabricar las electrobarras se utilizan materiales 100% reutilizables, aportando significativamente en el cuidado del medio ambiente.



### Seguridad:

Por su diseño compacto, disminuye el riesgo de fraude, evitando la manipulación de personal no calificado. Por su alta resistencia al cortocircuito y alta protección contra incendios protege a los usuarios y sus instalaciones en caso de sobrecalentamiento, ya que todos nuestros materiales son retardantes al fuego, libres de halógenos y de cualquier contaminante.

Capacidad de monitoreo a puntos calientes mediante stickers termográficos.



### Personalización:

Puede personalizarse al gusto o requerimientos específicos del cliente. Su diseño a medida permite que cada ruta se pueda adaptar a cualquier necesidad, ajustándose a los requisitos de espacio, a la estética de la construcción y al presupuesto.



### Flexibilidad y adaptación:

Gracias al diseño personalizado, las rutas de electrobarras son extremadamente flexibles y tienen siempre la opción de modificarse en el momento que sea necesario pudiendo implementar mejoras.

# VENTAJAS

## SISTEMA ELECTROBARRAS



### Localización:

Contamos con presencia comercial a nivel nacional y regional ofreciendo asesoría y contenido personalizado, brindando menores tiempo de entrega, acompañamiento y capacitación a nuestros clientes.



### Conductores en Aluminio:

Electrobarras más livianas que facilitan el montaje, reduciendo el peso de los equipos y la carga mecánica a las instalaciones.

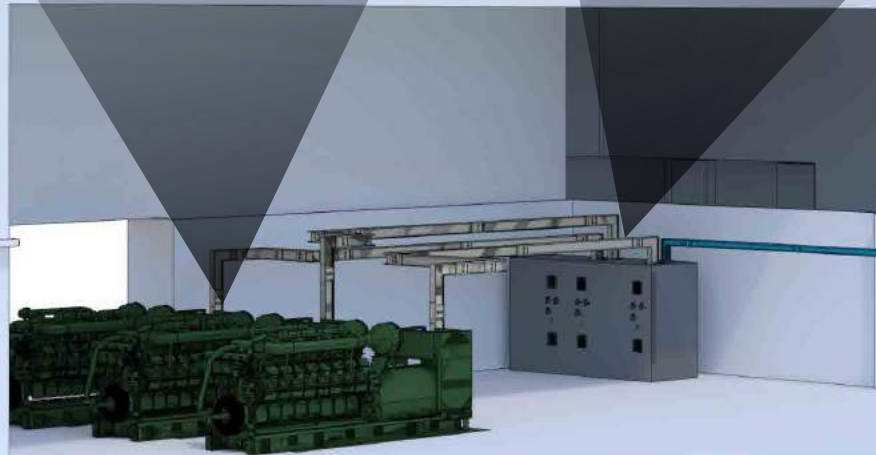
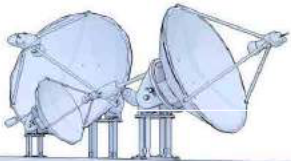

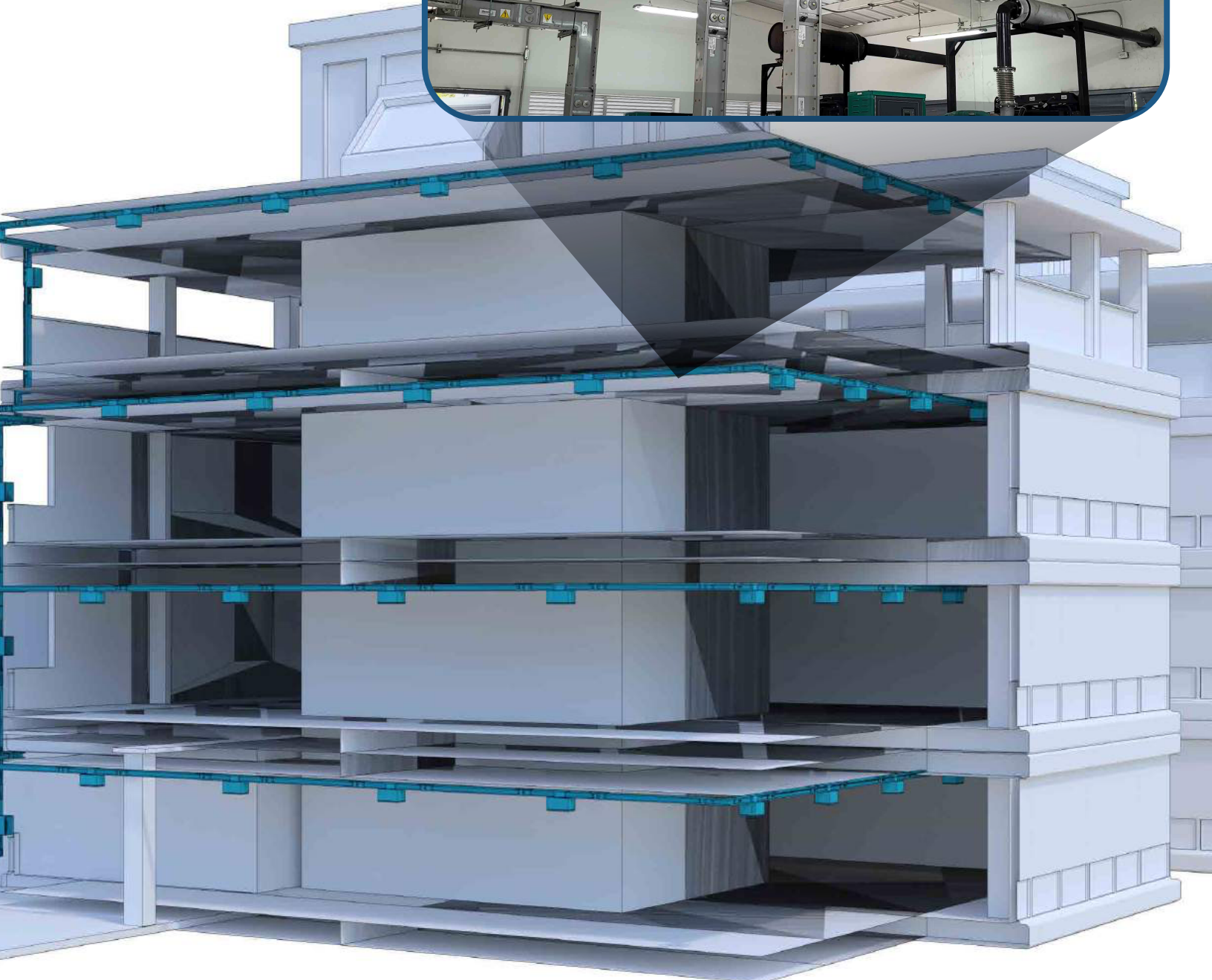

# CARACTERÍSTICAS TÉCNICAS

## ELECTROBARRAS MECANO

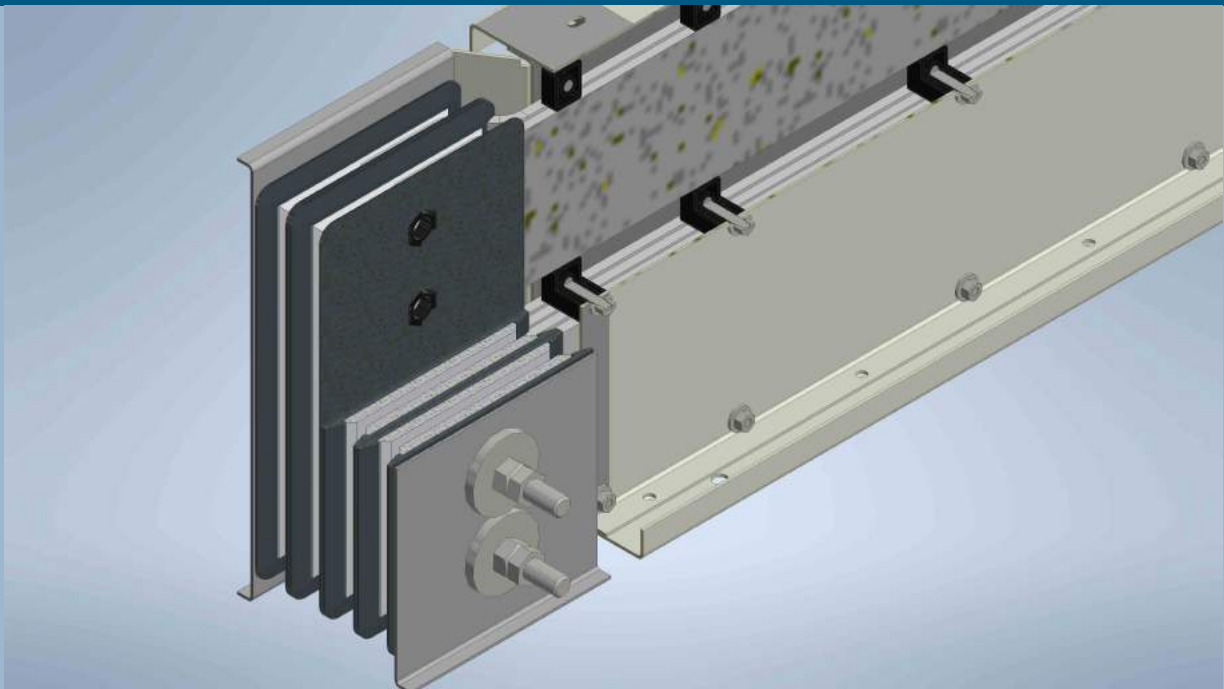

### Conductores

Fabricados en aluminio bajo norma ANSI ASTM B317 - 79, brindando especificaciones especiales para aplicaciones en conducción de corriente, respondiendo a altos esfuerzos mecánicos en caso de falla.

Las barras conductoras cumplen con las normas del Aluminum Association y ANSI H35.2 en relación con tolerancias dimensionales, propiedades mecánicas y composición química. Cuentan además con amplias capacidades de corriente y resistencia a corrientes de corto circuito.

**Aluminio:** 6101 con proceso H11, que es un endurecimiento por tratamiento térmico mas un recocido, mejorando la capacidad de deformación en frío, evitando fracturas en el momento de formarlas, con alta conductividad eléctrica y excelentes propiedades mecánicas.

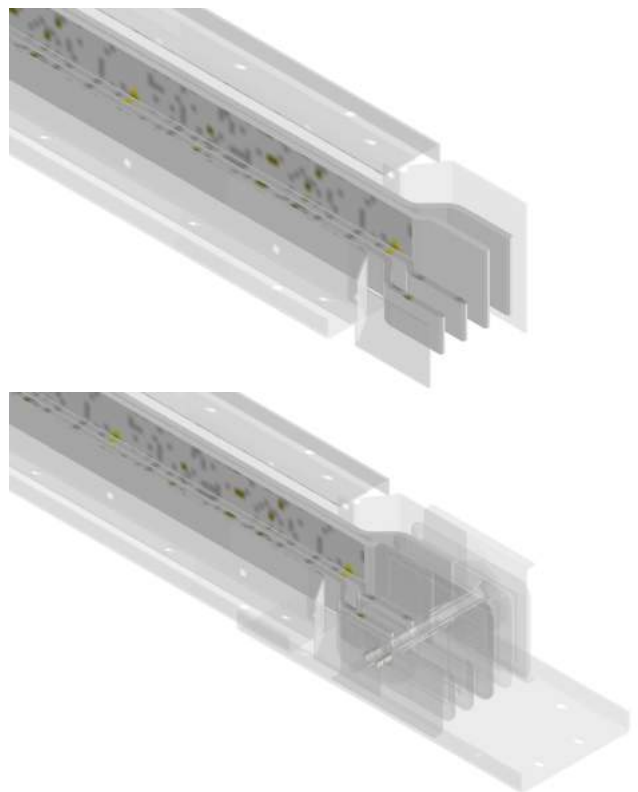

## Aislamiento

Las barras conductoras son recubiertas en toda su longitud con varias capas de poliéster auto extinguido clase B con excelente resistencia al frío y al calor en un rango desde  $-70^{\circ}\text{C}$  hasta  $130^{\circ}\text{C}$ , permitiendo trabajo continuo y sin fallas incluso en casos de calentamiento excesivo. La aplicación de las capas de aislamiento genera un sello completo contra agentes externos (aire, polvo u otros contaminantes), permitiendo que nuestras barras puedan alcanzar más de 7 KV.

Elementos pirorretardantes que han superado el ensayo de hilo incandescente de acuerdo con las normas.

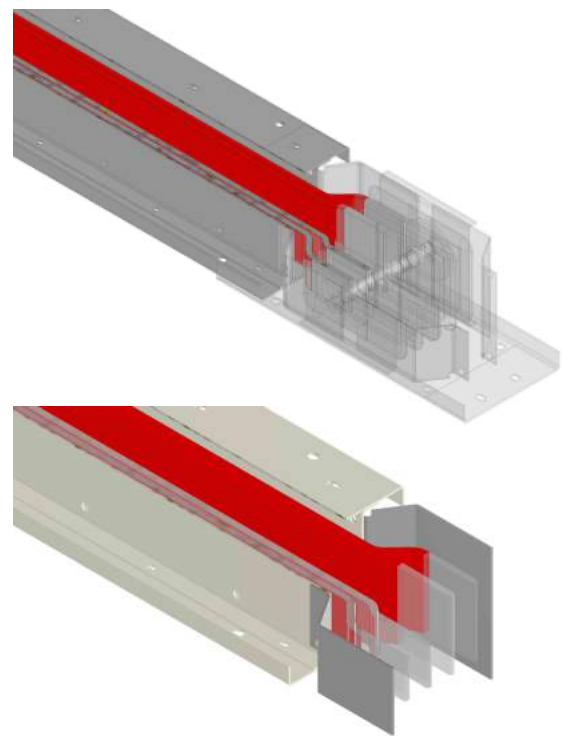

## Carcasa

Fabricada en acero galvanizado bajo norma ASTM A653, en espesores de 1.5 mm a 2.5 mm, conformada por cuatro secciones ensambladas mediante tornillos, con excelentes características de resistencia mecánica, eléctrica y de disipación térmica. Con acabados en diferentes pinturas RAL 1013 (Almendra), RAL 7035 (gris claro), pintura poliéster con espesores entre 60 y 70 micras, de alta resistencia a los agentes químicos.

**Observación:** se pueden ofrecer también en otros acabados, pintado con colores a petición del cliente, sin pintura o acabado pregalvanizado.

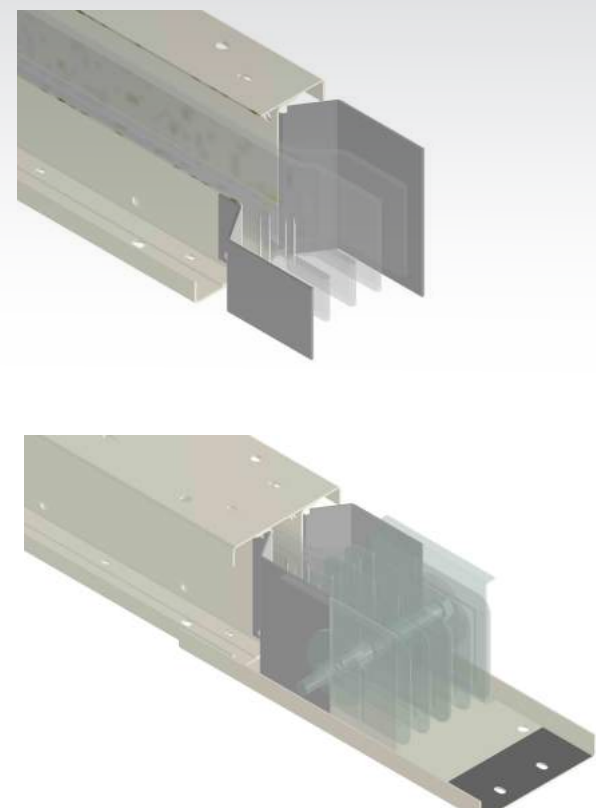
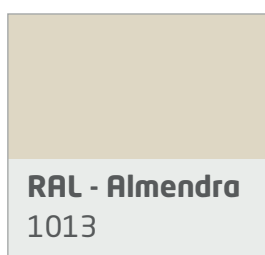



## Pruebas y Certificaciones:

Las electrobarras Mecano están fabricadas y probadas bajo los estándares de las normas IEC 60439-2 e IEC 61439-1. Este protocolo de prueba fue realizado en los laboratorios de DEKRA - KEMA en Holanda.

Igualmente están certificadas bajo la norma IEC 61439-6 y el RETIE, por el ente certificador QCERT.

# COMPONENTES

## SISTEMA ELECTROBARRAS

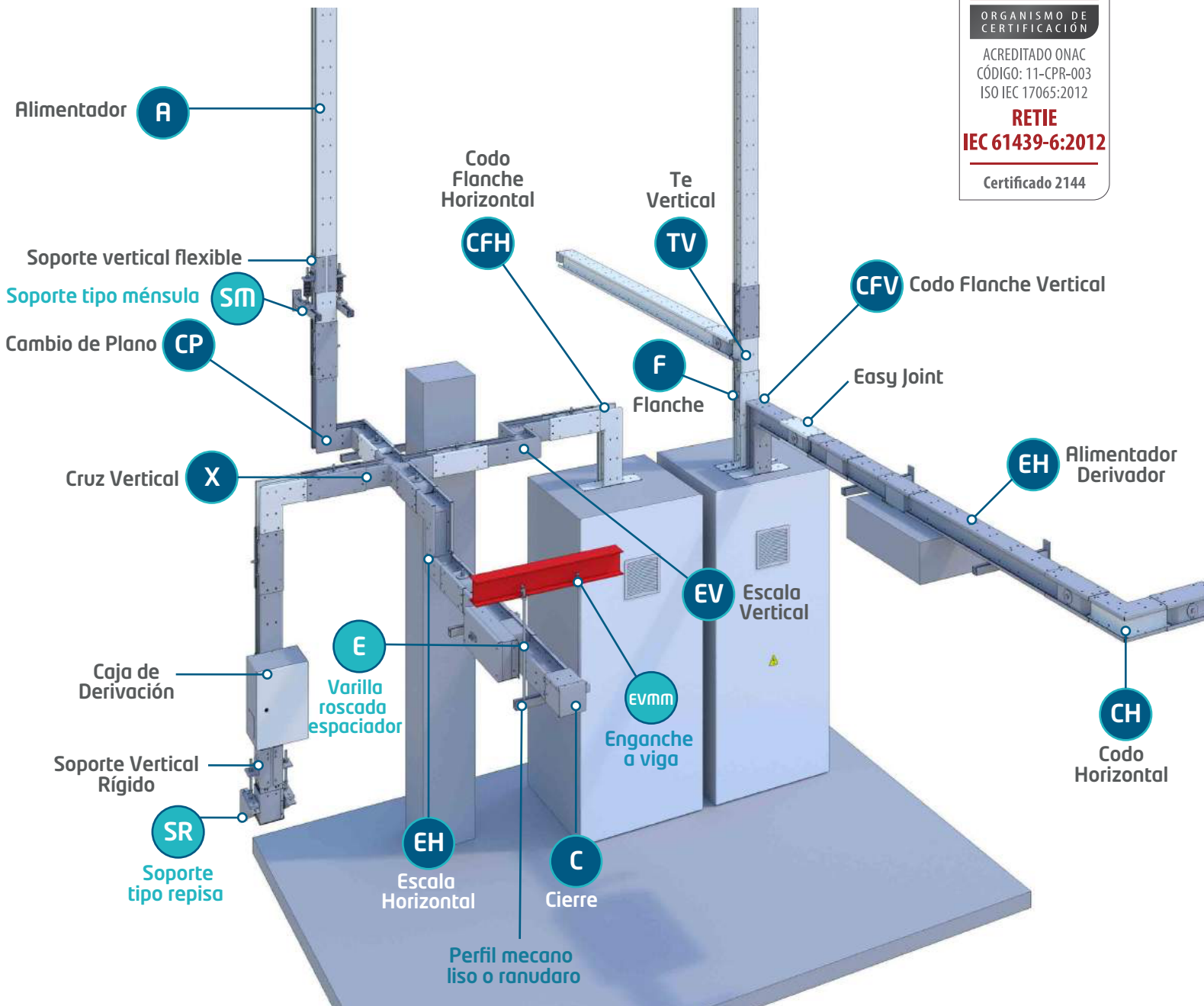

El sistema se puede instalar con la ayuda de algunos de nuestros productos complementarios del portafolio del sistema estructural MECANO, tales como :

- Soporte tipo ménsula **SM**
- Soporte tipo repisa **SR**
- Perfil mecano liso y ranurado
- Enganche a viga **EVmm**
- Varilla roscada - espaciador **E**



## Codificación de componentes

**BBJ**

Electrobarra

**T**

Tipo de Electrobarra (ver tabla de componentes)

**C**

Capacidad de corriente (A) 250 Amp - 3200 Amp

**AL**

Material: Aluminio (AL)

**IP**

Grado de Protección (54,55 y 66)



## Tipos - Componentes del sistema

Referencia Prototipo Electrobarras	Tipos de componentes de electrobarras (T)	Descripción de los tipos de componentes de electrobarras
BBJA250AL54	A	ALIMENTADOR
BBJAD250AL54	AD	ALIMENTADOR DERIVADOR PLUG IN
BBJAT250AL54	AT	ALIMENTADOR DERIVADOR TAP OFF
BBJCH250AL54	CH	CODO HORIZONTAL
BBJCV250AL54	CV	CODO VERTICAL
BBJF250AL54	F	FLANCHE
BBJEH250AL54	EH	ESCALA HORIZONTAL
BBJEV250AL54	EV	ESCALA VERTICAL
BBJTV250AL54	TV	TE VERTICAL
BBJX250AL54	X	CRUZ VERTICAL
BBJCP250AL54	CP	CAMBIO DE PLANO
BBJCFH250AL54	CFH	CODO FLANCHE HORIZONTAL
BBJCFV250AL54	CFV	CODO FLANCHE VERTICAL
BBJC250AL54	C	CIERRE
BBJCF250AL54	CF	CAJA FLANCHE
BBJD250AL54	JD	CAJA JUNTA DE DILATACIÓN



## Características eléctricas

Referencia Prototipo Electrobarras	Capacidad de cte (Amp)	Corriente corto ccto (KA)	Torque de instalación (Par N-m)	Torque de instalación (Par Lb-ft)	Alt H (mm)	Ancho A (mm)	Peso (kg/m)	Impedancia Z mΩ/m	Resistencia R mΩ/m	Reactancia X mΩ/m
BBJ(T)250AL(IP)	250	10,0	10	7,4	79	130	8,3	0,321	0,315	0,061
BBJ(T)460AL(IP)	460	20,0	25	18,4	105	130	10,2	0,19	0,185	0,043
BBJ(T)630AL(IP)	630	25,0	60	44,3	106	130	13,7	0,133	0,126	0,045
BBJ(T)800AL(IP)	800	40,0	60	44,3	130	130	16,3	0,1	0,086	0,052
BBJ(T)1000AL(IP)	1000	50,0	60	44,3	157	130	18,9	0,066	0,061	0,037
BBJ(T)1250AL(IP)	1250	60,0	60	44,3	182	130	21,5	0,057	0,052	0,028
BBJ(T)1600AL(IP)	1600	60,0	60	44,3	208	130	27,4	0,051	0,038	0,034
BBJ(T)2000AL(IP)	2000	60,0	75	55,3	284	130	31,3	0,033	0,031	0,018
BBJ(T)2500AL(IP)	2500	90,0	75	55,3	335	130	37,5	0,028	0,026	0,014
BBJ(T)3200AL(IP)	3200	90,0	75	55,3	387	130	55,1	0,025	0,02	0,016

**(T)** : Tipo de componentes de electrobarras - ver página 15 sus diferentes tipos

## Secciones Transversales Electrobarras

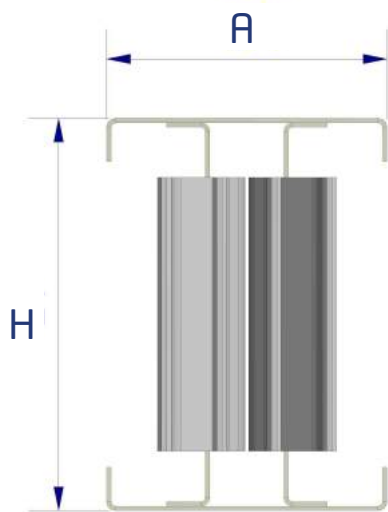

Sección transversal 250 Amp - 1600 Amp  
H: 79,4 mm - 208,4 mm

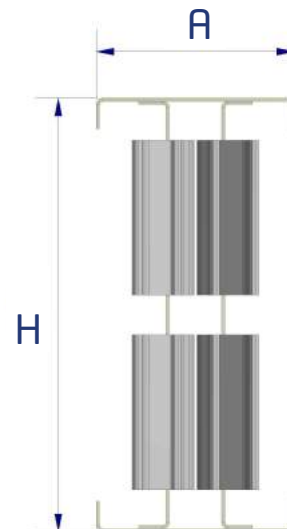

Sección transversal 2000 Amp - 3200 Amp  
H: 284,2 mm - 386,8 mm

# Componentes electrobarras



## Alimentador (A)

Encargado de llevar corriente desde un punto a otro, fabricado en una longitud estándar de 3 m y en menores longitudes de acuerdo a las necesidades de cada proyecto.

Referencias	Ancho Seccion A (mm)	Alto Seccion H (mm)	L1 Max (mm)	L1 min (mm)
BBJA250ALXX	130	80	3000	450
BBJA460ALXX	130	105	3000	450
BBJA630ALXX	130	105	3000	450
BBJA800ALXX	130	131	3000	450
BBJA1000ALXX	130	157	3000	450
BBJA1250ALXX	130	182	3000	450
BBJA1600ALXX	130	208	3000	450
BBJA2000ALXX	130	284	3000	450
BBJA2500ALXX	130	335	3000	450
BBJA3200ALXX	130	387	3000	450

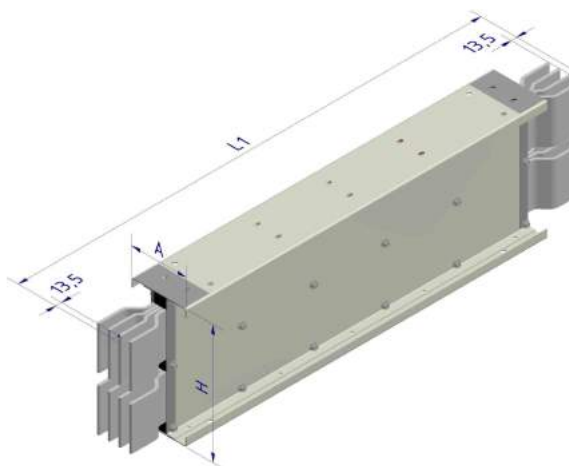

\*Para obtener la referencia, reemplazar "XX" por la IP correspondiente: 54 - 55 - 66

## Alimentador con derivación tipo plug-in (AD)

Encargado de distribuir en un punto específico, fabricado en una longitud estándar de 3 m (2980 mm entre centros de tornillos de empalme), y longitudes menores de acuerdo a las necesidades de cada proyecto, con hasta tres puntos de derivación accesibles desde ambos lados de la barra para una máxima versatilidad en los tramos estándar.

Referencias	Ancho Seccion A (mm)	Alto Seccion H (mm)	L1 Max (mm)	L2 Min (mm)	L3 Min (mm)	L1 min (mm)	L1 max (mm)
BBJAD250ALXX	130	80	2827	422	937	1610	2980
BBJAD460ALXX	130	105	2827	422	937	1610	2980
BBJAD630ALXX	130	106	2827	422	937	1610	2980
BBJAD800ALXX	130	131	2827	422	937	1610	2980
BBJAD1000ALXX	130	157	2827	422	937	1610	2980
BBJAD1250ALXX	130	182	2827	422	937	1610	2980
BBJAD1600ALXX	130	208	2827	422	937	1610	2980
BBJAD2000ALXX	130	284	2827	422	937	1360	2980
BBJAD2500ALXX	130	335	2827	422	937	1360	2980
BBJAD3200ALXX	130	387	2827	422	937	1360	2980

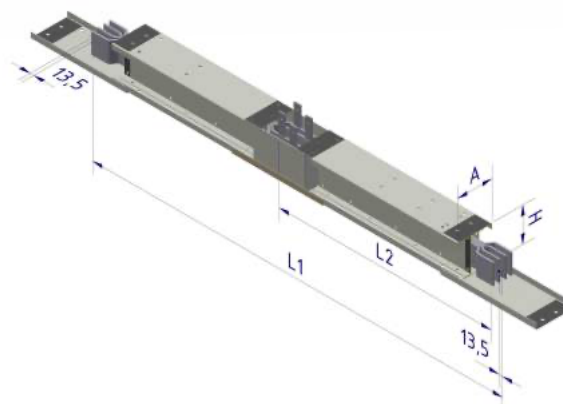

\*Para obtener la referencia, reemplazar "XX" por la IP correspondiente: 54 - 55 - 66

\* Se recomienda utilizar conectores bimetálicos duales para la conexión de cables de potencia

\* L3 - Separación mínima entre derivaciones

## Alimentador derivador tipo tap-off (AT)

Encargado de distribuir corriente en un punto específico.

Referencias	Ancho Sección A (mm)	Alto Sección H (mm)	L1 Max (mm)	L2 Min (mm)	L3 Min (mm)	L1 min (mm)	L1 max (mm)
BBJAT250ALXX	130	80	2827	422	937	1610	2980
BBJAT460ALXX	130	105	2827	422	937	1610	2980
BBJAT630ALXX	130	106	2827	422	937	1610	2980
BBJAT800ALXX	130	131	2827	422	937	1610	2980
BBJAT1000ALXX	130	157	2827	422	937	1610	2980
BBJAT1250ALXX	130	182	2827	422	937	1610	2980
BBJAT1600ALXX	130	208	2827	422	937	1610	2980
BBJAT2000ALXX	130	284	2827	422	937	1360	2980
BBJAT2500ALXX	130	335	2827	422	937	1360	2980
BBJAT3200ALXX	130	387	2827	422	937	1360	2980

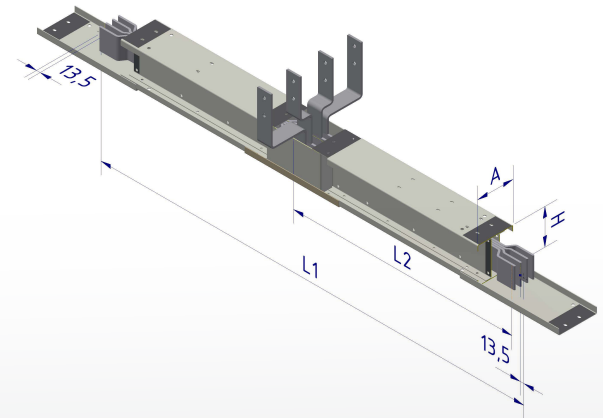

\* Se recomienda utilizar conectores bimetálicos o duales para la conexión de cables de potencia.

\*Para obtener la referencia, reemplazar "XX" por la IP correspondiente: 54 - 55 - 66

\* L3 - separación mínima entre derivaciones

## Flanche para conexión (F)

Perforaciones y separaciones adecuadas para una conexión simple y rápida de los cables o barras para alimentar el sistema, en tableros, gargantas de transformadores, etc.

Referencias	Ancho Sección A (mm)	Alto Sección H (mm)	L1 Min (mm)	L1 Max (mm)
BBJF250ALXX	130	80	266	1000
BBJF460ALXX	130	105	266	1000
BBJF630ALXX	130	106	266	1000
BBJF800ALXX	130	131	266	1000
BBJF1000ALXX	130	157	266	1000
BBJF1250ALXX	130	182	266	1000
BBJF1600ALXX	130	208	266	1000
BBJF2000ALXX	130	284	266	1000
BBJF2500ALXX	130	335	266	1000
BBJF3200ALXX	130	387	266	1000

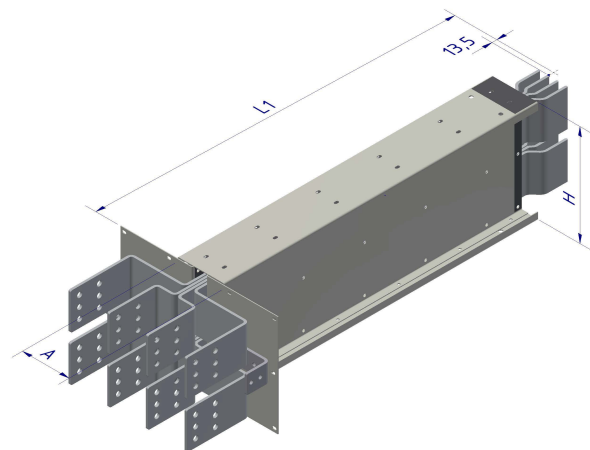

\* Se recomienda utilizar conectores bimetálicos o duales para la conexión de cables de potencia.

\*Para obtener la referencia, reemplazar "XX" por la IP correspondiente: 54 - 55 - 66

## Codo horizontal a 90° (CH)

Referencias	Ancho Seccion A (mm)	Alto Seccion H (mm)	L min (mm) L1=L2	L max (mm) L1=L2
BBJCH250ALXX	130	80	271,5	1000
BBJCH460ALXX	130	105	271,5	1000
BBJCH630ALXX	130	106	271,5	1000
BBJCH800ALXX	130	131	271,5	1000
BBJCH1000ALXX	130	157	271,5	1000
BBJCH1250ALXX	130	182	271,5	1000
BBJCH1600ALXX	130	208	271,5	1000
BBJCH2000ALXX	130	284	271,5	1000
BBJCH2500ALXX	130	335	271,5	1000
BBJCH3200ALXX	130	387	271,5	1000

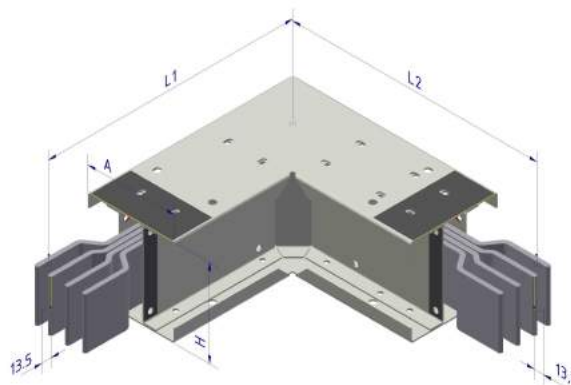

\*Para obtener la referencia, reemplazar "XX" por la IP correspondiente: 54 - 55 - 66



## Codo vertical a 90° (CV)

Referencias	Ancho Seccion A (mm)	Alto Seccion H (mm)	L min (mm) L1=L2	L max (mm) L1=L2
BBJCV250ALXX	130	80	254,2	1000
BBJCV460ALXX	130	105	254,2	1000
BBJCV630ALXX	130	106	254,2	1000
BBJCV800ALXX	130	131	266,9	1000
BBJCV1000ALXX	130	157	279,6	1000
BBJCV1250ALXX	130	182	292,3	1000
BBJCV1600ALXX	130	208	305	1000
BBJCV2000ALXX	130	284	326,9	1000
BBJCV2500ALXX	130	335	352,3	1000
BBJCV3200ALXX	130	387	377,7	1000

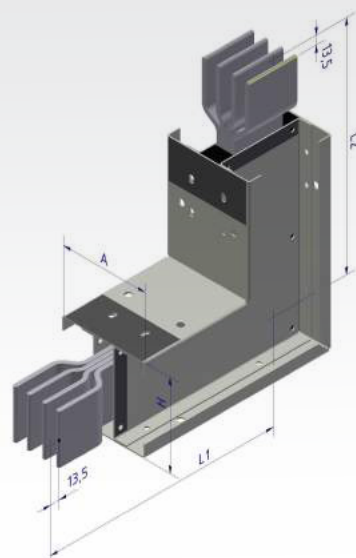

\*Para obtener la referencia, reemplazar "XX" por la IP correspondiente: 54 - 55 - 66

## Escala horizontal (EH)

Usada para esquivar obstáculos en el recorrido horizontal.

Referencias	Ancho Seccion A (mm)	Alto Seccion H (mm)	L min (mm) L1xL2xL3	L max (mm) L1xL2xL3
BBJEH250ALXX	130	80	271,5x130x271,5	500X500X500
BBJEH460ALXX	130	105	271,5x130x271,5	500X500X500
BBJEH630ALXX	130	106	271,5x130x271,5	500X500X500
BBJEH800ALXX	130	131	271,5x130x271,5	500X500X500
BBJEH1000ALXX	130	157	271,5x130x271,5	500X500X500
BBJEH1250ALXX	130	182	271,5x130x271,5	500X500X500
BBJEH1600ALXX	130	208	271,5x130x271,5	500X500X500
BBJEH2000ALXX	130	284	271,5x130x271,5	500X500X500
BBJEH2500ALXX	130	335	271,5x130x271,5	500X500X500
BBJEH3200ALXX	130	387	271,5x130x271,5	600X600X600

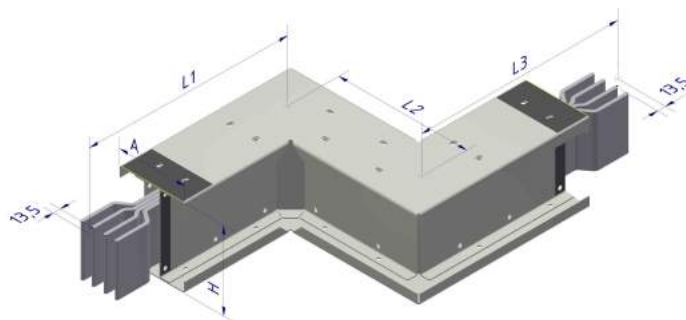

\*Para obtener la referencia, reemplazar "XX" por la IP correspondiente: 54 - 55 - 66

## Escala vertical (EV)

Usada para esquivar obstáculos en recorrido vertical

Referencias	Ancho Seccion A (mm)	Alto Seccion H (mm)	L min (mm) L1xL2xL3	L max (mm) L1xL2xL3
BBJEV250ALXX	130	80	240x157x240	500X500X500
BBJEV460ALXX	130	105	252x182x252	500X500X500
BBJEV600ALXX	130	106	252x182x252	500X500X500
BBJEV800ALXX	130	131	387x255x387	500X500X500
BBJEV1000ALXX	130	157	278x233x278	500X500X500
BBJEV1250ALXX	130	182	291x258x291	500X500X500
BBJEV1600ALXX	130	208	303x283x303	500X500X500
BBJEV2000ALXX	130	284	278x233x278	500X500X500
BBJEV2500ALXX	130	335	354x386x354	500X500X500
BBJEV3200ALXX	130	387	392x462x392	600X600X600

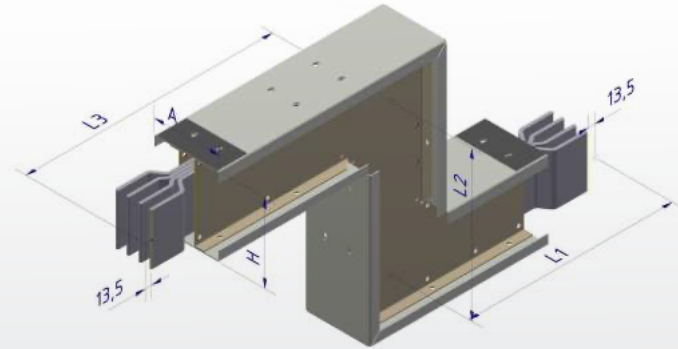

\*Para obtener la referencia, reemplazar "XX" por la IP correspondiente: 54 - 55 - 66

## Tee vertical (TV)

Referencias	Ancho Seccion A (mm)	Alto Seccion H (mm)	L Min (mm) L1=L2	L1 Max (mm) L1=L2
BBJTV250ALXX	130	80	254,2	1000
BBJTV460ALXX	130	105	254,2	1000
BBJTV630ALXX	130	106	254,2	1000
BBJTV800ALXX	130	131	266,9	1000
BBJTV1000ALXX	130	157	279,6	1000
BBJTV1250ALXX	130	182	292,3	1000
BBJTV1600ALXX	130	208	305	1000
BBJTV2000ALXX	130	284	326,9	1000
BBJTV2500ALXX	130	335	352,3	1000
BBJTV3200ALXX	130	387	377,7	1000

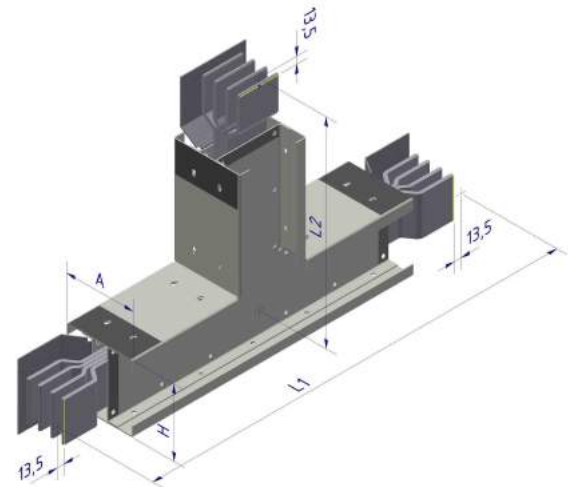

\*Para obtener la referencia, reemplazar "XX" por la IP correspondiente: 54 - 55 - 66

## Cruz vertical (X)

Referencias	Ancho Seccion A (mm)	Alto Seccion H (mm)	L Min (mm) L1=L2	L Max (mm) L1=L2
BBJX250ALXX	130	80	739	1000
BBJX460ALXX	130	105	765	1000
BBJX630ALXX	130	106	765	1000
BBJX800ALXX	130	131	790	1000
BBJX1000ALXX	130	157	816	1000
BBJX1250ALXX	130	182	841	1000
BBJX1600ALXX	130	208	866	1000
BBJX2000ALXX	180	284	816	1000
BBJX2500ALXX	180	335	969	1000
BBJX3200ALXX	180	387	1045	1000

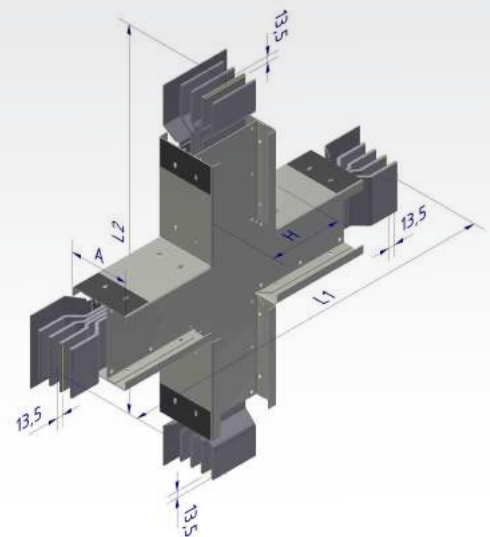

\*Para obtener la referencia, reemplazar "XX" por la IP correspondiente: 54 - 55 - 66

## Cambio de plano (CP)

Cambio plano derecho

Referencias	Ancho Seccion A (mm)	Alto Seccion H (mm)	L1 Min (mm)	L2 Min (mm)	L3 Min (mm)
BBJCPD250ALXX	130	80	260	140	275
BBJCPD460ALXX	130	105	260	151	290
BBJCPD630ALXX	130	106	260	151	290
BBJCPD800ALXX	130	131	260	165	301
BBJCPD1000ALXX	130	157	260	177	313
BBJCPD1250ALXX	130	182	260	189	326
BBJCPD1600ALXX	130	208	260	202	340
BBJCPD2000ALXX	130	284	272	274	345
BBJCPD2500ALXX	130	335	272	300	370
BBJCPD3200ALXX	130	387	272	325	395

Cambio plano izquierdo

Referencias	Ancho Seccion A (mm)	Alto Seccion H (mm)	L1 Min (mm)	L2 Min (mm)	L3 Min (mm)
BBJCPI250ALXX	130	80	260	140	275
BBJCPI460ALXX	130	105	260	151	290
BBJCPI630ALXX	130	106	260	151	290
BBJCPI800ALXX	130	131	260	165	301
BBJCPI1000ALXX	130	157	260	177	313
BBJCPI1250ALXX	130	182	260	189	326
BBJCPI1600ALXX	130	208	260	202	340
BBJCPI2000ALXX	130	284	272	274	345
BBJCPI2500ALXX	130	335	272	300	370
BBJCPI3200ALXX	130	387	272	325	395

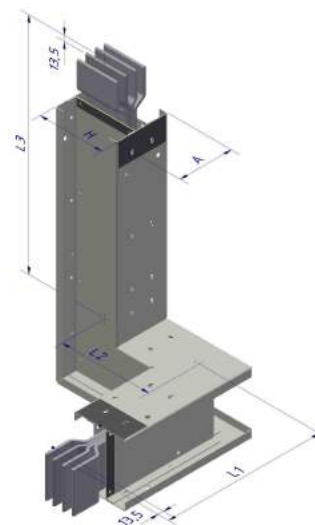

\*Para obtener la referencia, reemplazar "XX" por la IP correspondiente: 54 - 55 - 66

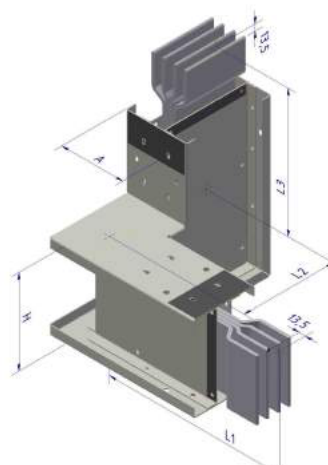

\*Para obtener la referencia, reemplazar "XX" por la IP correspondiente: 54 - 55 - 66

## Codo flanche vertical (CFV)

Referencias	Ancho Seccion A (mm)	Alto Seccion H (mm)	L Min (mm) L1=L2	L Max (mm) L1=L2
BBJCFV250ALXX	130	80	254,2	1000
BBJCFV460ALXX	130	105	254,2	1000
BBJCFV630ALXX	130	106	254,2	1000
BBJCFV800ALXX	130	131	266,9	1000
BBJCFV1000ALXX	130	157	279,6	1000
BBJCFV1250ALXX	130	182	292,3	1000
BBJCFV1600ALXX	130	208	305	1000
BBJCFV2000ALXX	130	284	326,9	1000
BBJCFV2500ALXX	130	335	352,3	1000
BBJCFV3200ALXX	130	387	377,7	1000

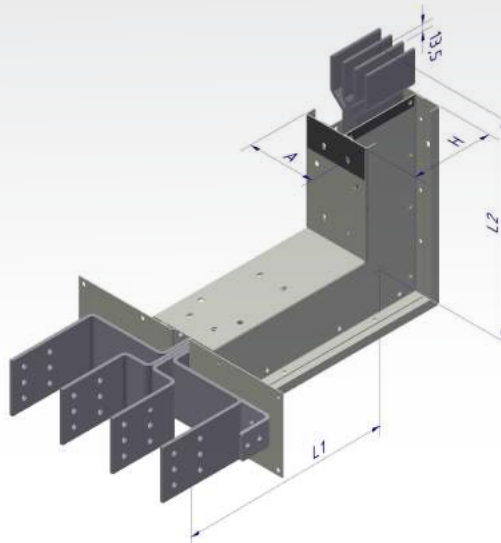

\*Para obtener la referencia, reemplazar "XX" por la IP correspondiente: 54 - 55 - 66



## Codo flanche horizontal (CFH)

Referencias	Ancho Sección A (mm)	Alto Sección H (mm)	L Min (mm) L1=L2	L Max (mm) L1=L2
BBJCFH250ALXX	130	80	271,5	1000
BBJCFH460ALXX	130	105	271,5	1000
BBJCFH630ALXX	130	106	271,5	1000
BBJCFH800ALXX	130	131	271,5	1000
BBJCFH1000ALXX	130	157	271,5	1000
BBJCFH1250ALXX	130	182	271,5	1000
BBJCFH1600ALXX	130	208	271,5	1000
BBJCFH2000ALXX	130	284	271,5	1000
BBJCFH2500ALXX	130	335	271,5	1000
BBJCFH3200ALXX	130	387	271,5	1000

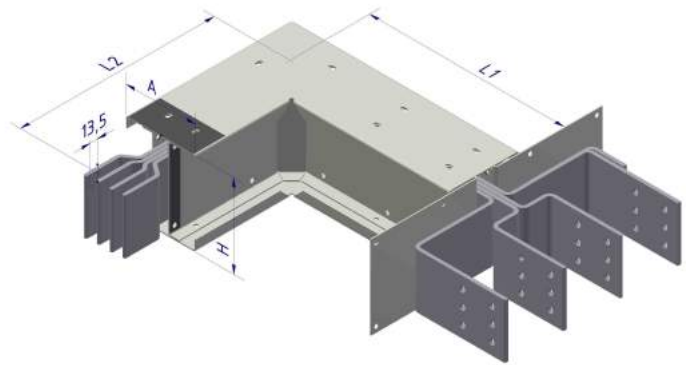

\*Para obtener la referencia, reemplazar "XX" por la IP correspondiente: 54 - 55 - 66

## Cierres (C)

Referencias	Descripción	Capacidad (Amp)
BBJC250ALXX	CIERRE 250 Amp AL54/55/66	250
BBJC460ALXX	CIERRE 460 Amp AL54/55/66	460
BBJC630ALXX	CIERRE 630 Amp AL54/55/66	630
BBJC800ALXX	CIERRE 800 Amp AL54/55/66	800
BBJC1000ALXX	CIERRE 1000 Amp AL54/55/66	1000
BBJC1250ALXX	CIERRE 1250 Amp AL54/55/66	1250
BBJC1600ALXX	CIERRE 1600 Amp AL54/55/66	1600
BBJC2000ALXX	CIERRE 2000 Amp AL54/55/66	2000
BBJC2500ALXX	CIERRE 2500 Amp AL54/55/66	2500
BBJC3200ALXX	CIERRE 3200 Amp AL54/55/66	3200

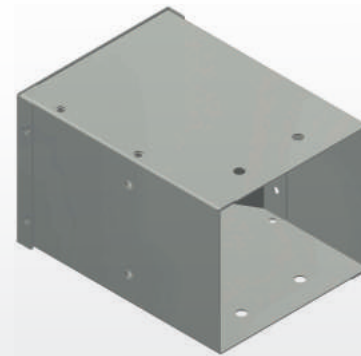

\*Para obtener la referencia, reemplazar "XX" por la IP correspondiente: 54 - 55 - 66

## Caja flanche (CF)

Referencias	Descripción	Capacidad (Amp)
BBJCF250ALXX	CAJA FLANCHE 250 AMP IP 54/55	250
BBJCF460ALXX	CAJA FLANCHE 460 AMP IP 54/55	460
BBJCF630ALXX	CAJA FLANCHE 630 AMP IP 54/55	630
BBJCF800ALXX	CAJA FLANCHE 800 AMP IP 54/55	800
BBJCF1000ALXX	CAJA FLANCHE 1000 AMP IP 54/55	1000
BBJCF1250ALXX	CAJA FLANCHE 1250 AMP IP 54/55	1250
BBJCF1600ALXX	CAJA FLANCHE 1600 AMP IP 54/55	1600
BBJCF2000ALXX	CAJA FLANCHE 2000 AMP IP 54/55	2000
BBJCF2500ALXX	CAJA FLANCHE 2500 AMP IP 54/55	2500
BBJCF3200ALXX	CAJA FLANCHE 3200 AMP IP 54/55	3200



\*Para obtener la referencia, reemplazar "XX" por la IP correspondiente: 54 - 55

## Cajas de derivación (CD)

Cajas tipo enchufables y tipo atornillables fabricadas con lámina de acero en espesores de 1,5mm a 2 mm, acabado en acero galvanizado bajo la norma ASTM A653, con acabado en pintura epoxi-poliéster RAL1013 (Almendra) y RAL 7045 (Gris claro) con espesores entre 60 y 70 micras, de alta resistencia a los agentes químicos.

Grado de protección IP54/55, diseñadas para alojar interruptores automáticos regulables e interruptores con mandos rotativos. Rangos desde 16A hasta 1250A permitiendo una gran flexibilidad para proteger y alimentar diferentes tipos de carga.

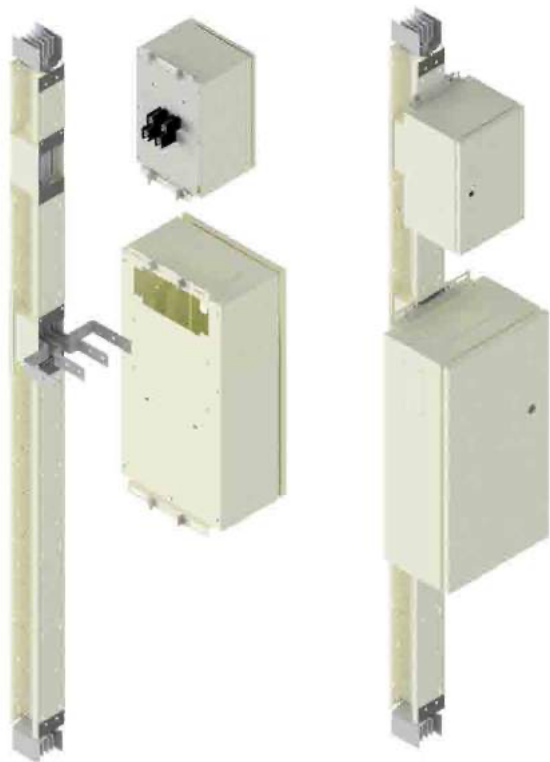

Tipo de Caja	Referencias Cajas de derivación	Capacidad de cte (A)	Fondo (mm)	Ancho (mm)	Altura (mm)
Plug-In / Tap-Off	CD100	100	160	200	450
	CD250	250	230	300	450
Tap-Off	CD400	400	250	465	800
	CD600	600	250	465	800
	CD800	800	300	600	1200
	CD1000	1000	300	600	1200
	CD1250	1250	400	600	1200

### Observación:

Se pueden ofrecer también en otros acabados, pintado con colores a petición del cliente, sin pintura o acabado pregalvanizado.

### Notas:

\*Las dimensiones de las cajas son aproximadas y dependen de la marca del interruptor.

\*Cajas CD100 y CD250 pueden ser tipo Plug In

## Soportes verticales sismo resistentes (SV)

Para rutas verticales, se recomienda utilizar un soporte vertical rígido al inicio de la ruta y un soporte vertical flexible en cada piso.

Esto garantiza un adecuado comportamiento del sistema en caso de dilataciones térmicas, además independiza el sistema de la estructura del edificio. Cumpliendo la norma sismo resistente NSR-10.

Soportes verticales	Tipos	Descripción soportes vertical
BBJSVR "XXX"	BBJSVR	SOPORTE VERTICAL RÍGIDO
BBJSVF "XXX"	BBJSVF	SOPORTE VERTICAL FLEXIBLE

\*Reemplazar "xxx" por amperaje

### Uso de soportes verticales

**Soporte vertical rígido:** Al inicio de la ruta

**Soporte vertical flexible:** En la losa de cada piso de la ruta

**Finalidad:** Independizar el sistema de la estructura del edificio

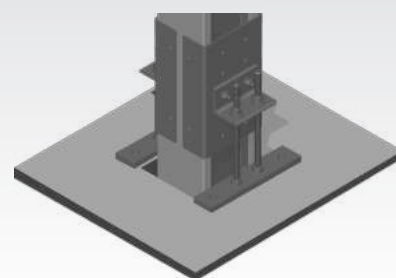

BBJSVR(XXX) Soporte vertical rígido

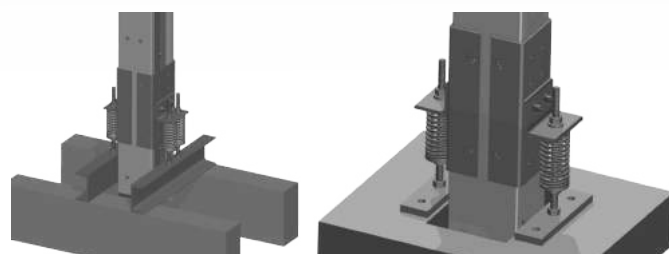

BBJSVF(XXX) Soporte vertical flexible



## Proceso de ensamble

El proceso de ensamble entre tramos, debe realizarse como se muestra en la siguiente secuencia: A la unión entre tramos debe aplicarse el torque apropiado para la capacidad (Ver tabla de características eléctricas Pág 16). Se debe tener en cuenta que se debe girar la tuerca, NO girar el tornillo.

Las tapas deberán ser instaladas después de realizar el ajuste del torque.

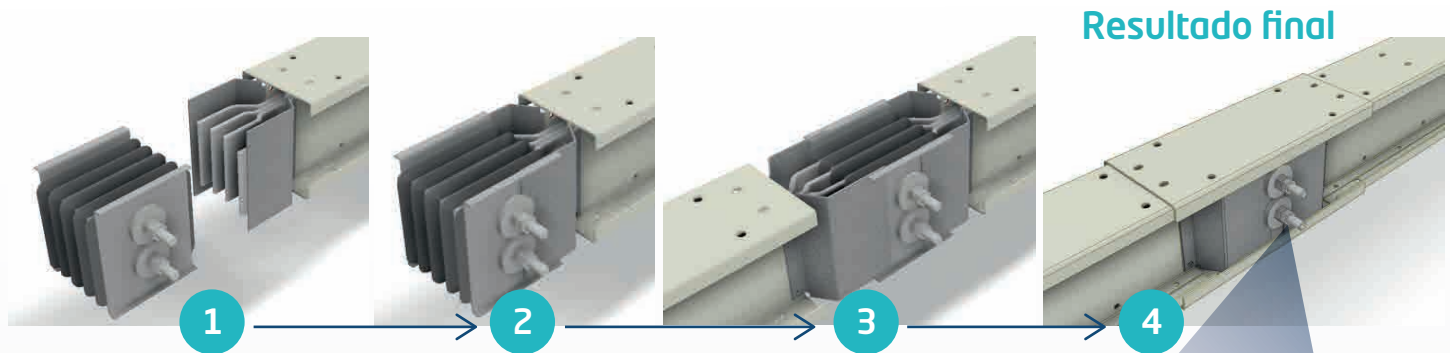

Resultado final

## Tuerca Fusible

La tuerca se revienta cuando se aplica el torque requerido, para garantizar una correcta unión entre los componentes.

\*Para más detalles consulte el manual de mantenimiento e instalación de Electrobarras MECANO.

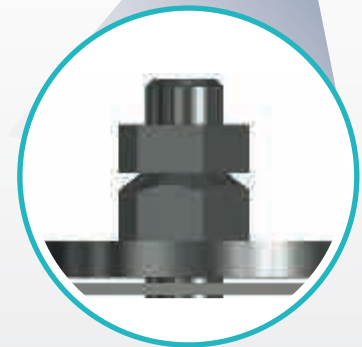

## Sticker Termocromático

Cada uno de los Joint cuenta con un sticker termocromático, el cual indica los rangos de temperatura de la Electrobarra y la presencia de un posible punto caliente.

Temperatura	Color	Comentarios
<50°C	Verde	La electrobarra está Ok
> 50°C <70°C	Amarillo	Cargas de trabajo superiores al 70%
>70°C	Rojo	Se deben verificar puntos calientes

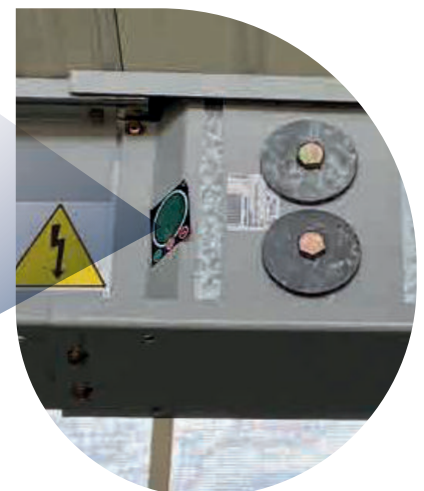
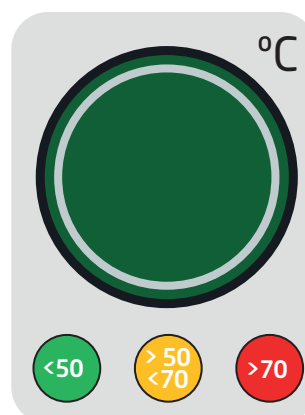



# Electrobarros





## GONVARRI COLOMBIA

### MEDELLÍN / Factory

Calle 86 N° 45-90 Itagüí

PBX: +574 444-5011

✉ Email: [mecano@gonvarri.com](mailto:mecano@gonvarri.com)

### BOGOTÁ

☎ Móvil: +57 313 677-9203

### BARRANQUILLA

☎ Móvil: +57 320 617-5856

+57 310 438-3239

### CALI Y EJE CAFETERO

☎ Móvil: +57 321 749-2980

### SANTANDERES

☎ Móvil: +57 314 617-0145

[mecano@gonvarri.com](mailto:mecano@gonvarri.com)

[www.mecano.co](http://www.mecano.co)



YouTube channel:

**Mecano by Gonvarri**

V0.02.2024

